

Lichtschrankenreflektor

Reflektor 10DF chem ZSB

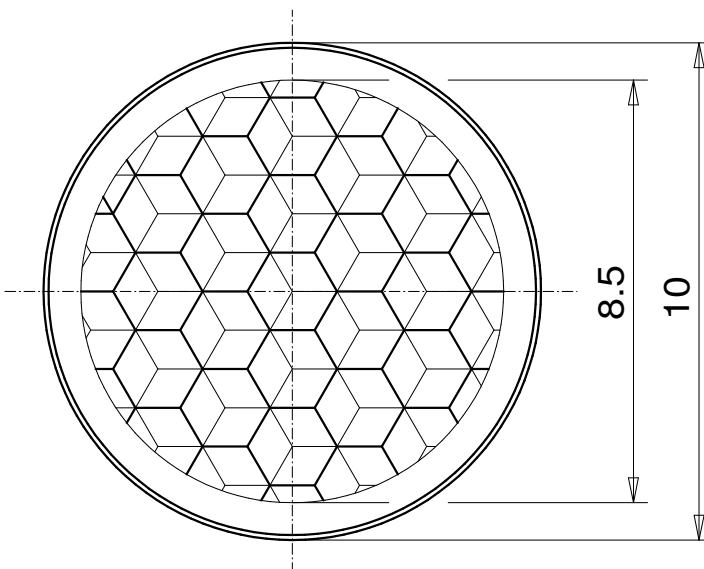
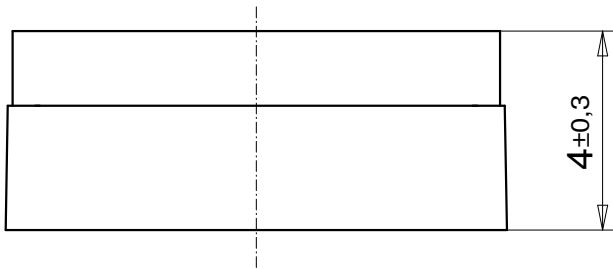

REFLEKTOR DATEN

Art	Lichtschrankenreflektor
Artikel	Reflektor 10DF chem ZSB
Artikelnr.	07262511

TECHNISCHE DATEN

Form	rund
Format (ØxHöhe)	10x4 mm
Reflexionsfläche (Ø)	8,5mm
Toleranz	TG5 [DIN 16742]
Befestigung	Kleben (exkl. Klebeband)
Beständigkeit	erhöht chemisch beständig
Schutzart	IP68
Einsatztemperatur	-20°C bis +65°C
Oberfläche	Standard
Prismen Struktur	Hexagonal
Prismen Schlüsselweite	Feintripel SW1,5
Polarisationsdrehung	ja
Anwendung	Standardlichtschranken Laserlichtschranken

Werkstoffdaten

Werkstoff Reflektor	PET glasklar
Werkstoff Halterung	PET rot

Beschreibung

Unsere CHEM Reflektoren aus Kunststoff sind aufgrund Ihrer Materialzusammensetzung beständig gegen eine Vielzahl von Chemikalien gegen die herkömmliche PMMA - Reflektoren nicht beständig sind. Dies sorgt in kritischen Anwendungen für eine höhere Lebensdauer und senkt die Betriebskosten, da diese Reflektoren im Vergleich zu anderen CHEM Reflektoren kostengünstiger sind. Die Chem Reflektoren sind ECOLAB zertifiziert.